

Windows

A fatal exception 8E has occurred at 0137:BFFA21C9. The current application will be terminated.

- * Press any key to terminate the current application.
- * Press CTRL+ALT+DEL again to restart your computer. You will lose any unsaved information in all applications.

Press any key to continue _

Desenvolvendo com Ajax e PHP:

Conceitos e Fundamentos.

Adriano Rívoli e Mario A. Mania

A World Wide Web

- Criada em 1990 por Tim Berners-Lee
- O que é?
- Para que serve?

Como Funciona?

- O Conteúdo: HTML (xHTML)
- A aparência: CSS
- A interatividade: ECMAScript

Conteúdo Estático x Dinâmico

- SSI (Server-Side Includes)
- CGI (Common Gateway Interface)
- Módulos do WebServer
(mod_php, mod_python, etc.)

Falando a mesma língua

- Protocolo HTTP
- O Servidor
- O Cliente

AJAX:

Antigas idéias em uma nova abordagem

- XHTML/CSS
- ServerSide
- XML
- XMLHttpRequest

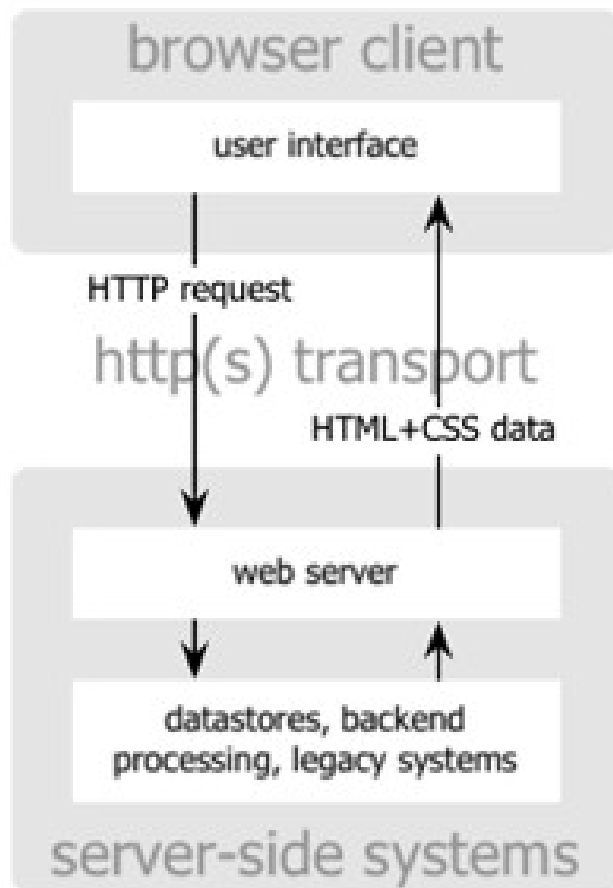

classic
web application model

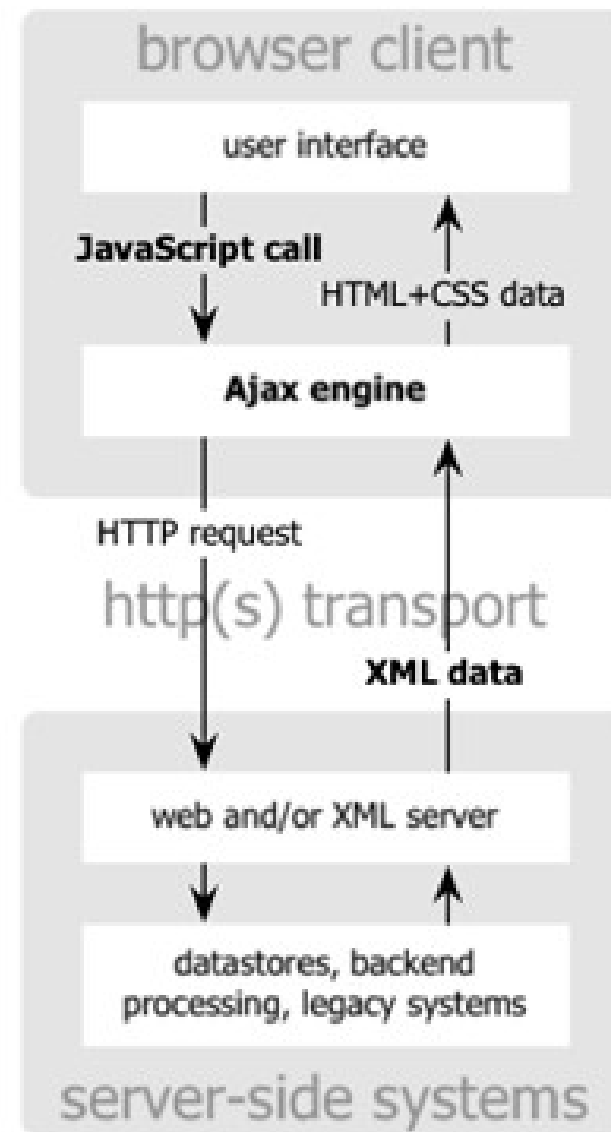

Ajax
web application model

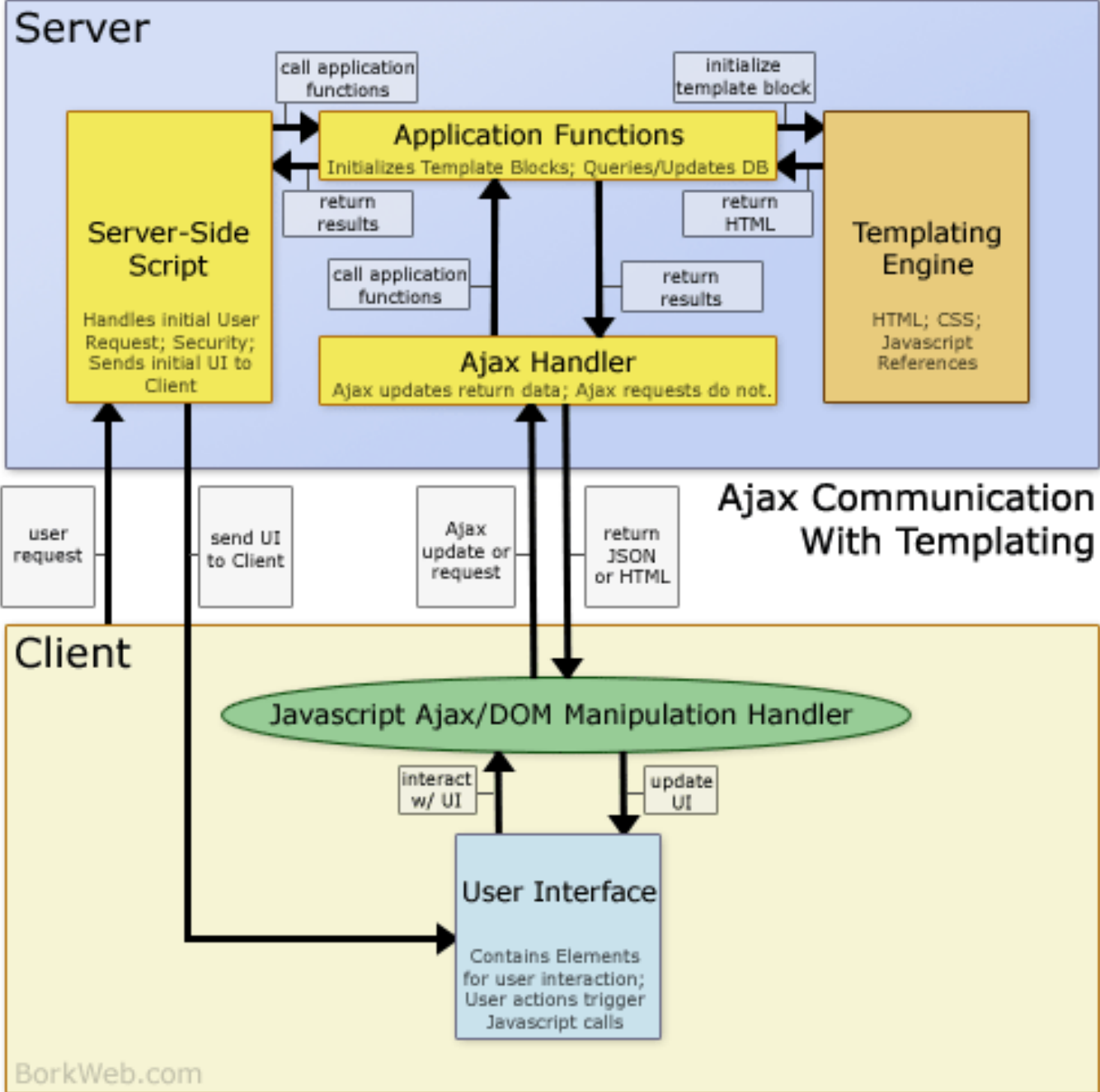

<?php

/*

*** Colocando a mão na massa**

***/**

?>

Prototype



- Prototype é um framework javascript que visa facilitar o desenvolvimento de aplicações web dinâmicas. Único, fácil de usar, é a biblioteca mais agradável para Ajax.
- O Prototype está se transformando no código base de escolhas para diversos outros projetos.
- Criada por Sam Stephenson

Instalação

- Download do arquivo js em <http://prototype.conio.net/>

```
<script type="text/javascript" src="prototype.js"></script>
```

Recursos básicos

- `$()` [innerHTML, value, id, ...]
- `$F()`
- `$A()`
- `$H()`

- `Element.show()`
- `Element.hide()`

Trabalhando com AJAX

- Ajax.Request
- Ajax.Responders
- Ajax.Updater

Ajax.Request

```
var myAjax = new Ajax.Request(  
    url,  
    {  
        method: 'get',  
        parameters: pars,  
        onComplete: mostraResposta  
    }  
);
```

```
function mostraResposta(requisicaoOriginal){  
    var retorno = requisicaoOriginal.responseText;  
}
```

Ajax.Request - Parâmetros

- asynchronous [true | false]
- onSuccess
- onFailure

Ajax.Responders

```
var callbacksGlobais = {  
    onCreate: function(){  
        Element.show('chamadaEmCurso');  
    },  
  
    onComplete: function() {  
        if(Ajax.activeRequestCount == 0){  
            Element.hide('chamadaEmCurso');  
        }  
    }  
};  
  
Ajax.Responders.register(callbacksGlobais);
```

Ajax.Updater

```
var myAjax = new Ajax.Updater(  
    'id_elemento_para_resposta',  
    url,  
    {  
        method: 'get',  
        parameters: pars  
    }  
);
```

```
{ success: id_elemento_resp, failure: id_elem_resp }  
evalScripts: [true | false]
```

Projetando uma aplicação

Entender a aplicação

Caso de Uso

Prototipação

Diagrama de navegação

Banco de dados

Diagrama de Classes



Como o cliente explicou...



Como o líder de projeto entendeu...



Como o analista projetou...



Como o programador construiu...



Como o Consultor de Negócios descreveu...

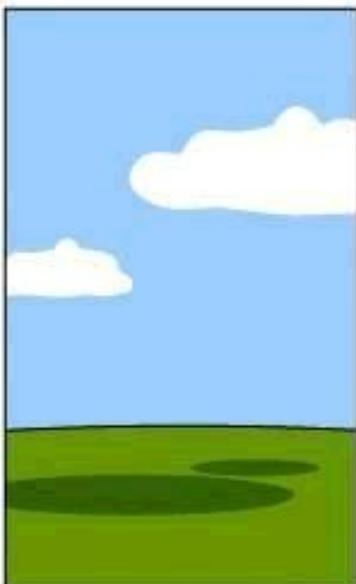

Como o projeto foi documentado...

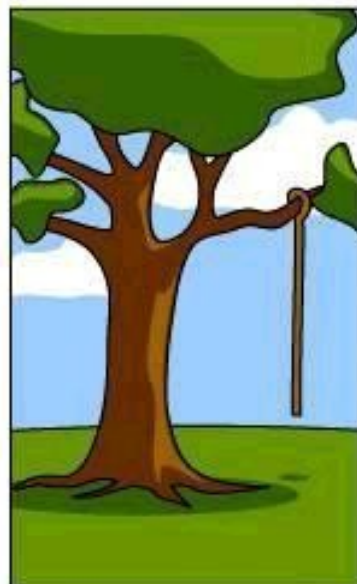

Que funcionalidades foram instaladas...



Como o cliente foi cobrado...

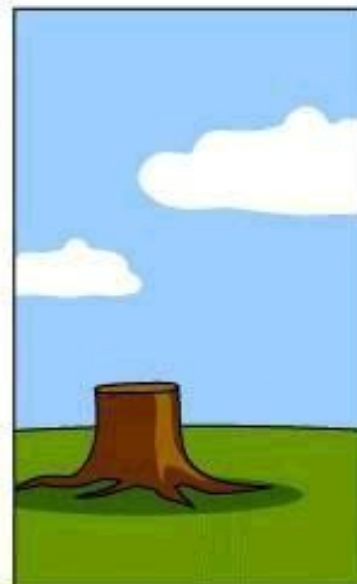

Como foi mantido...



O que o cliente realmente queria...

Visão geral

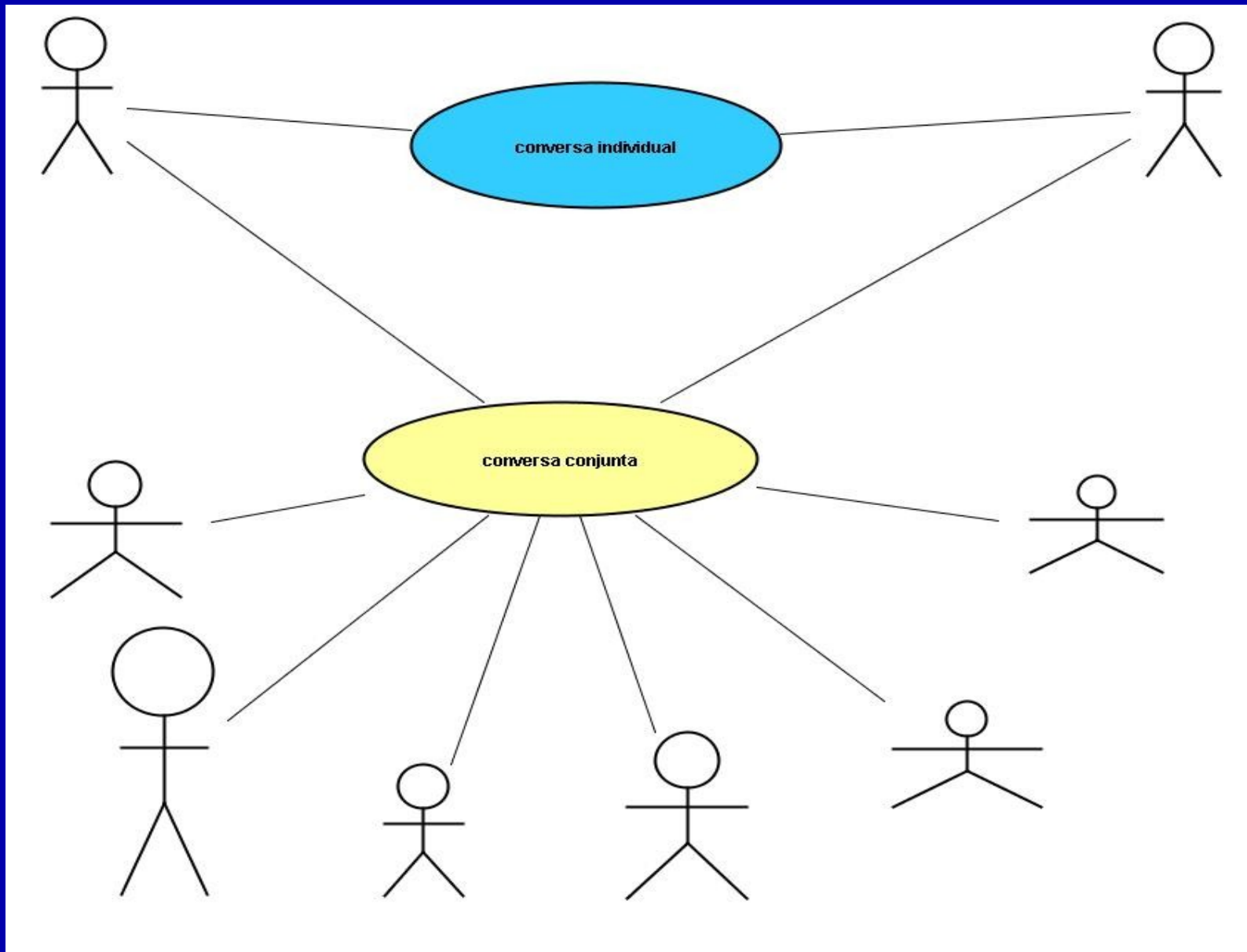

Caso de uso

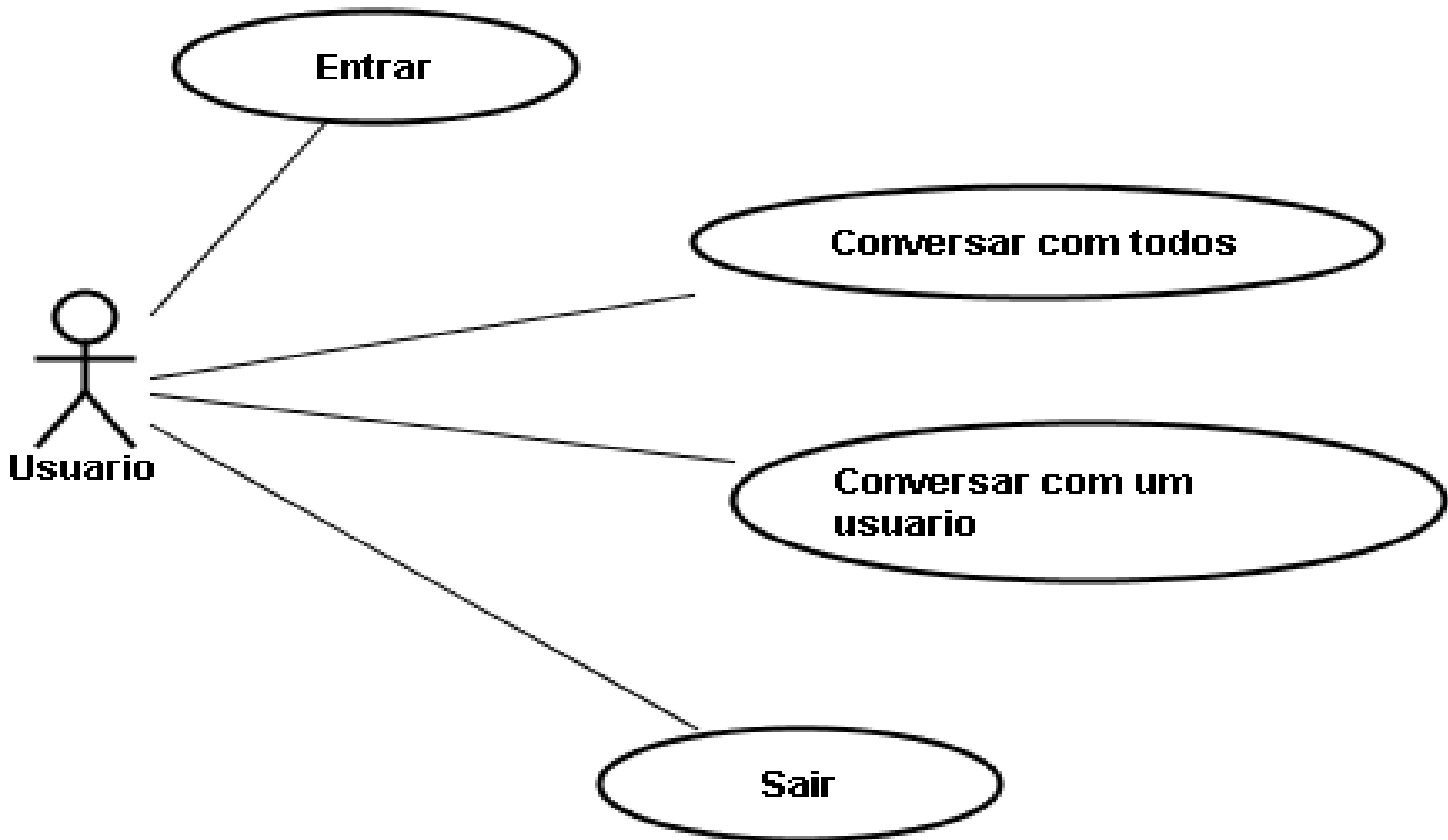

Navegação

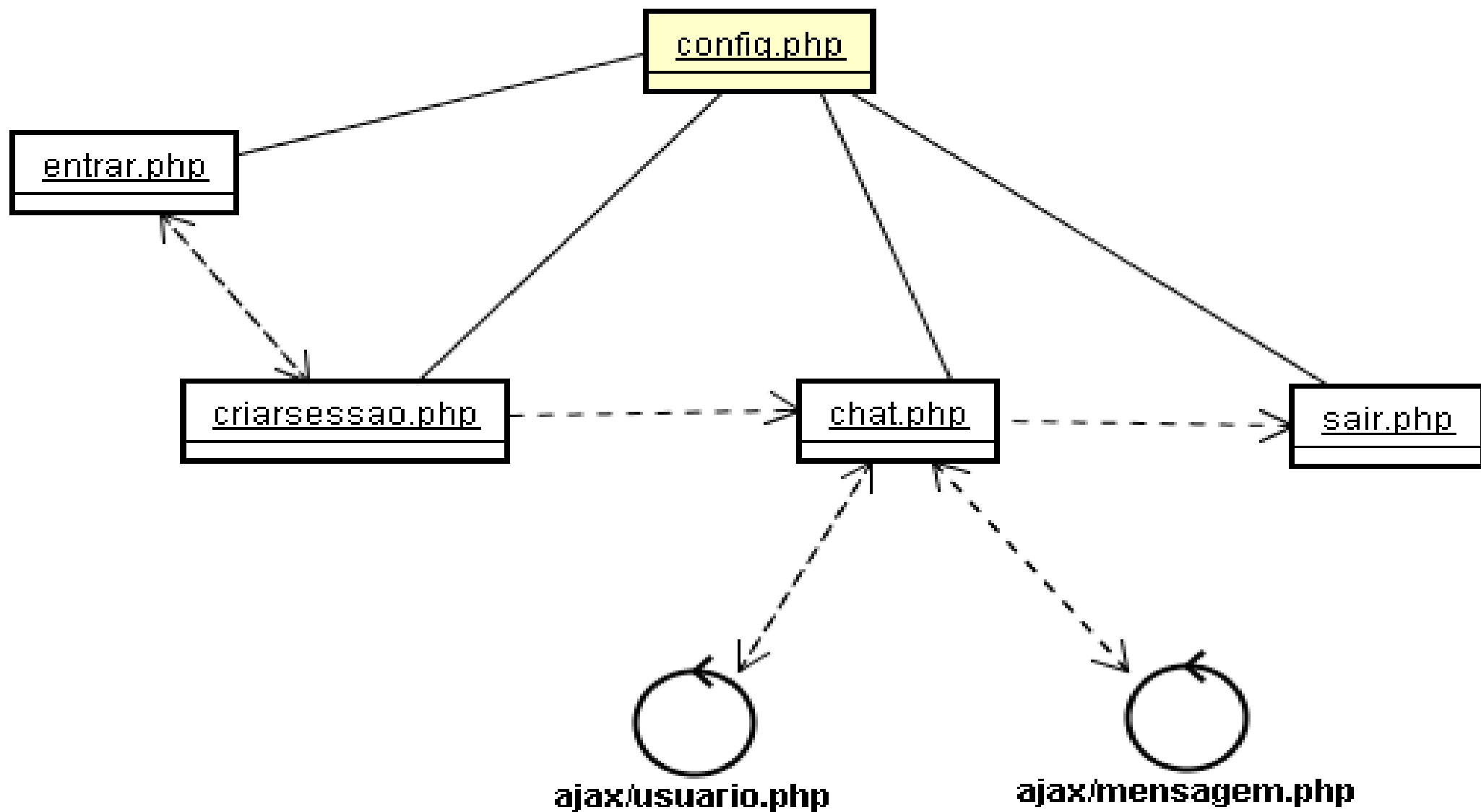

Banco de dados

Histórico

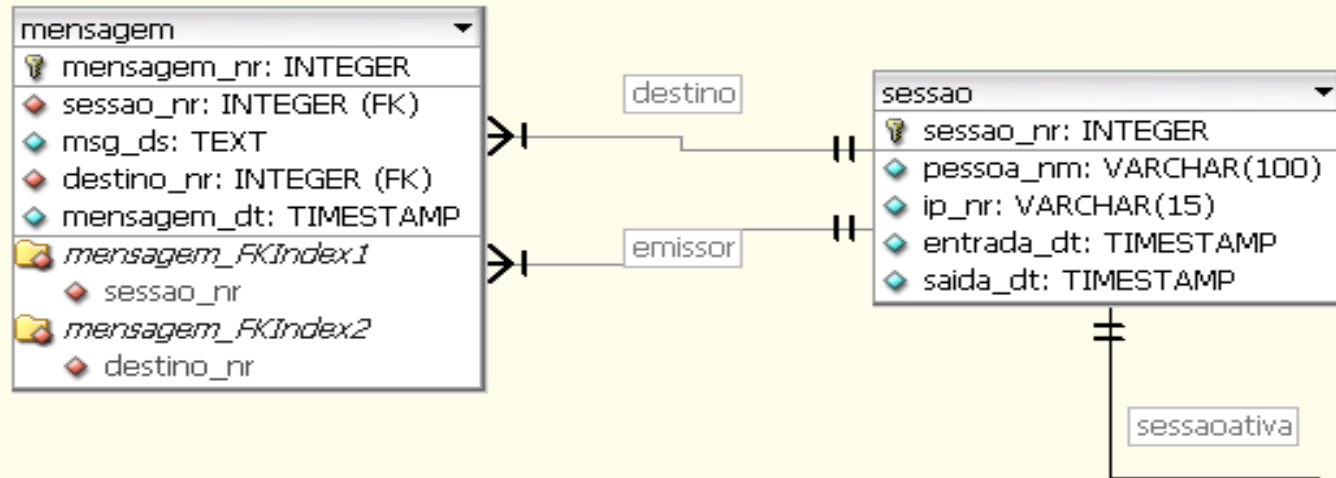

Sessoes Ativas



Diagrama de Classes



Destino = 0 representa que a mensagem é para todos

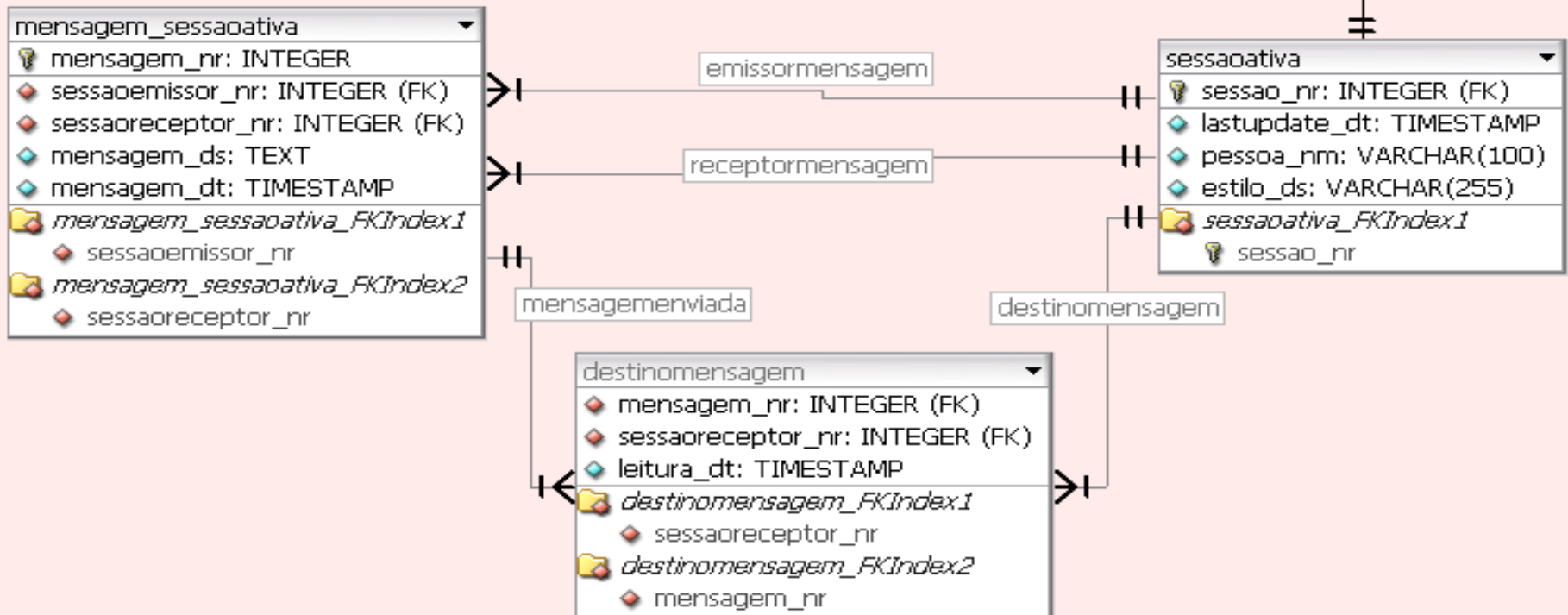
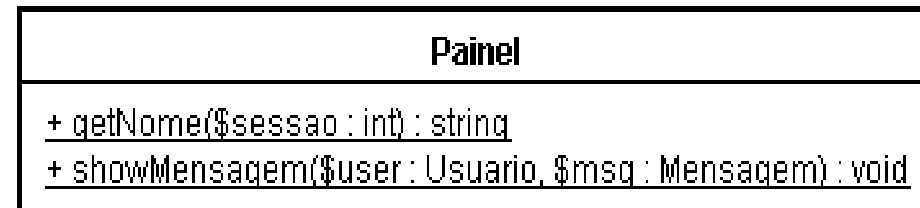
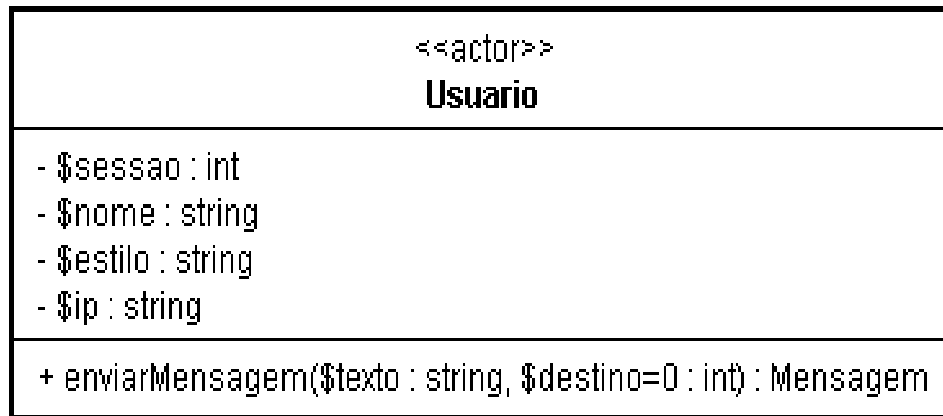
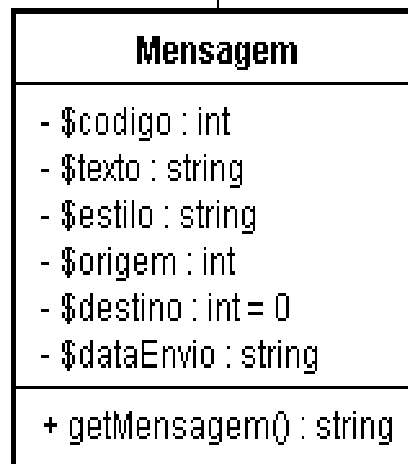

PHP

- PHP OO

- DAO

- Persistência

Conceitos OO

- Classe

 - Atributos

 - Métodos

- Interface

- Classes Abstratas

- Herança

- Métodos estáticos

DAO – Data Access Object

- Camada de Abstração responsável pela persistência de um Objeto;
- VO – Value Object
- Facilita o trabalho em equipe

EX:

```
MensagemDAO::salvar($mensagem);
```

Diagrama de Classes de projeto

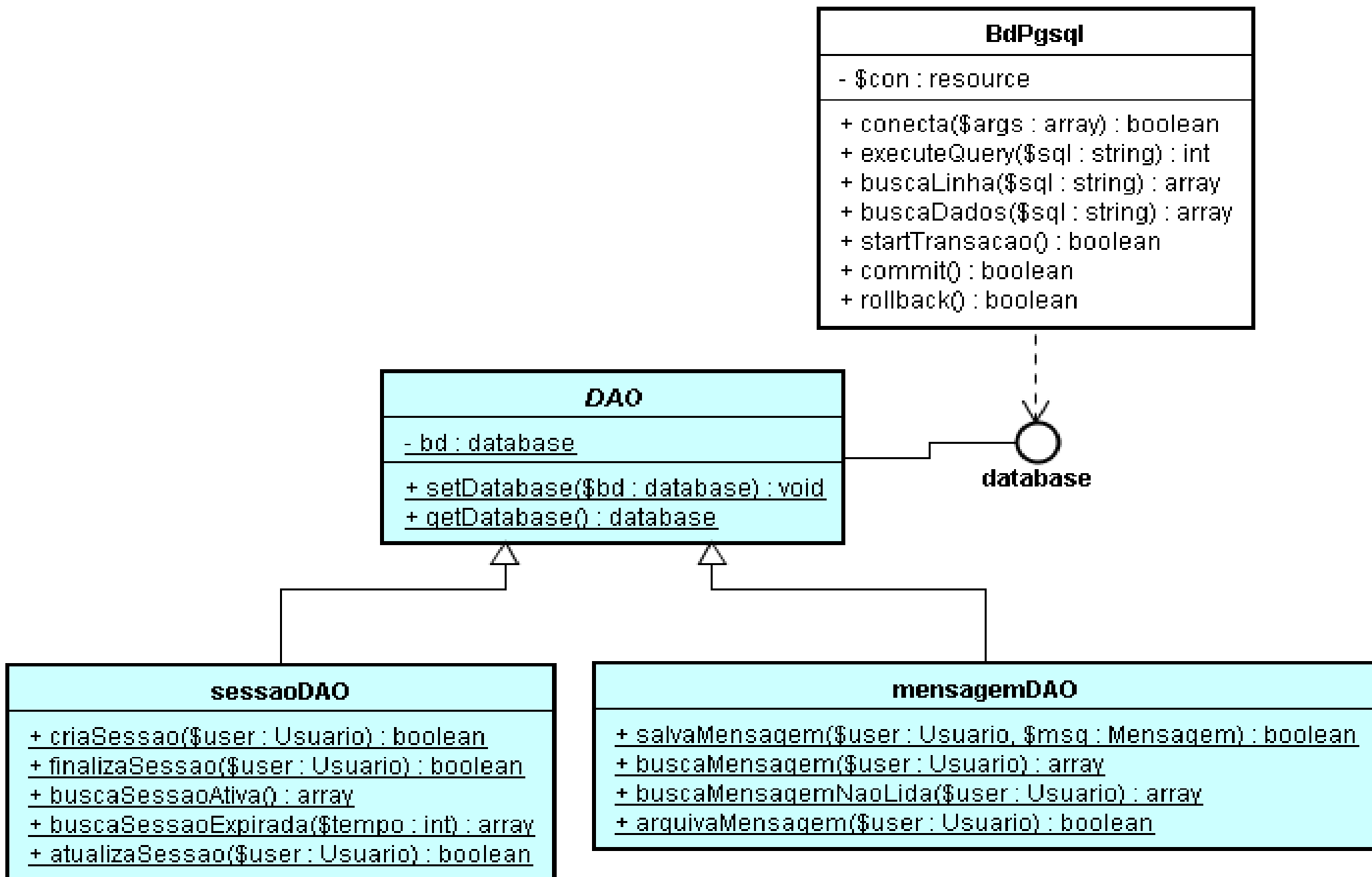

Persistência

- Encapsula o canal de comunicação entre a aplicação (DAO) com o meio de persistência (Bd, arquivo)
- Acrescenta uma camada adicional à aplicação, contudo, facilita a troca do meio de armazenamento

<?php

/*

*** Vamos para o Código**

***/**

?>

Dever de casa...

- Notificação de recebimento de mensagens
- Melhor gerenciamento das Abas de mensagens
- Trabalhar com Skins
- Envio de toda a conversa por e-mail
- Integrá-lo com outros bancos de dados

Dúvidas?

Obrigado a todos...

- Adriano Rívolti da Silva

e-mail e talk: rivolti@gmail.com

msn: rivolti@hotmail.com

msn: <http://rivolti.wordpress.com>

- Mario Augusto Mania

e-mail: mario.mania@gmail.com

msn: mario@oquei.com

Windows

A fatal exception 8E has occurred at 0137:BFFA21C9. The current application will be terminated.

- * Press any key to terminate the current application.
- * Press CTRL+ALT+DEL again to restart your computer. You will lose any unsaved information in all applications.

Press any key to continue _